

QRX Exit spacer

QRX - ISO-DIN exit spacer for wafer check valves FR series.

For the installation of FR valves on PP-H or PVDF piping with socket welding fusion we recommend the use of QRX spacers of the designed material on the outlet side of the valve is advised to allow full opening of the FR.

The spacer needs to be installed between the valve and the QRNM or QRNF stub; the flat side of the spacer needs to be installed on the side of the valve and a flat gasket needs to be installed between the spacer and the stub.

The use on piping with an SDR lower than 17 for dimensions above d63 is not advised (SDR11, d75-110).

It is recommended to remove the welded material after the fusion from the stub to be installed on the outlet side of the valve.

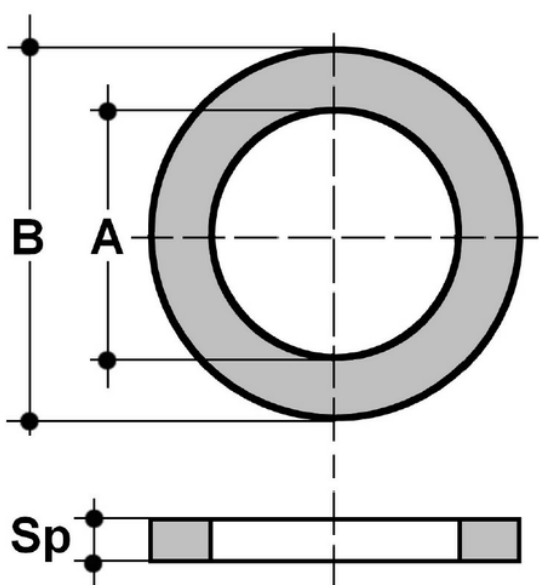

QRX Exit spacer

Objednací číslo	Materiál	Kategorie
QRXM040	FLS Measurement Instrumentation	Příslušenství k ručním armatury
QRXM050	FLS Measurement Instrumentation	Příslušenství k ručním armatury
QRXM063	FLS Measurement Instrumentation	Příslušenství k ručním armatury
QRXM075	FLS Measurement Instrumentation	Příslušenství k ručním armatury
QRXM090	FLS Measurement Instrumentation	Příslušenství k ručním armatury
QRXM110	FLS Measurement Instrumentation	Příslušenství k ručním armatury

QRX Exit spacer

Objednací číslo	Materiál	Kategorie
QRXF040	FLS Measurement Instrumentation	Příslušenství k ručním armatury

QRX Exit spacer

Objednací číslo	Materiál	Kategorie
QRXF050	FLS Measurement Instrumentation	Příslušenství k ručním armatury
QRXF063	FLS Measurement Instrumentation	Příslušenství k ručním armatury
QRXF075	FLS Measurement Instrumentation	Příslušenství k ručním armatury
QRXF090	FLS Measurement Instrumentation	Příslušenství k ručním armatury
QRXF110	FLS Measurement Instrumentation	Příslušenství k ručním armatury

QRX Exit spacer

- Upper part (PVC-U)
 - Bottom part (PVC-U)
 - Bolts (zinc plated steel)
 - Nuts (zinc plated steel)
 - Gasket (NBR)
 - Reinforcing ring (Stainless steel)
- The reinforcing bush are used to reinforce the pipe PE100 (SDR11) e PE-X, to elong the lifetime of the pipeline and to reduce the collapse risk of the pipe in disadvantages conditions. They use is particularly suggested using PE-X pipes. The two tightening keys (d.16-63 and d.75-110) are important tools to install the **MAGNUM 3G** fittings