

## KM XL

### Kónická spojka

- eliminace mezery vzniklé ovalitou či nerovnostmi na trubce pomocí flexibilní klínové techniky a předehřevu
- kónický prstenec s integrovanými šrouby pro snadnou montáž
- odkrytá topná spirála k optimálnímu přenosu tepla
- široké svařovací zóny, dlouhé studené zóny
- svařování bez fixačních držáků a zaokrouhlovacích spon
- čárový kód pro plně automatický svařovací proces
- svařování pomocí FRIAMAT XL
- výroba na zakázku, storno objednávky není možné

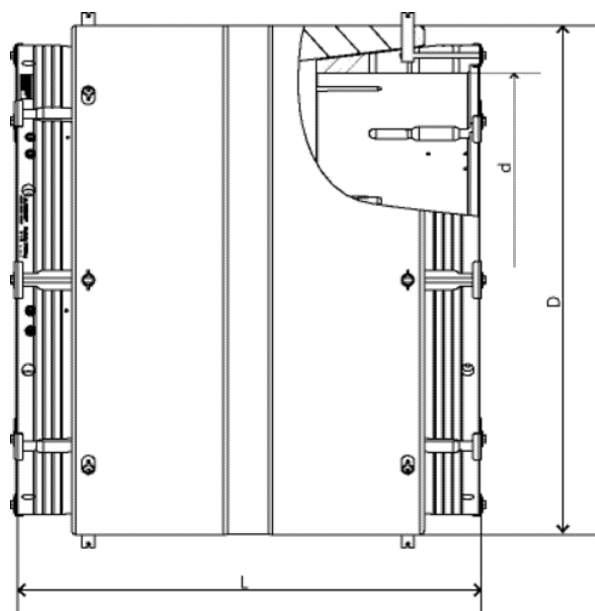
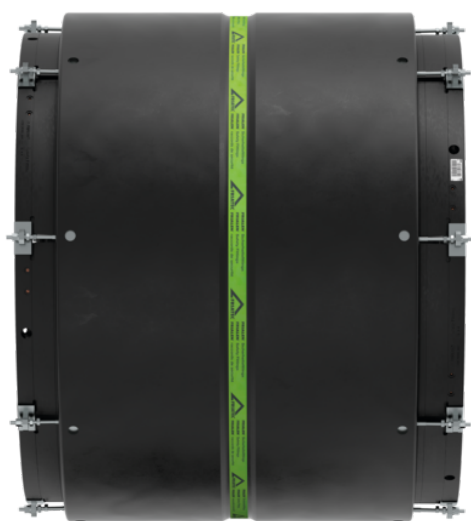

Objednací číslo	d	Balení karton	Balení paleta	D	L	Hmotnost kg/ks
616535	355	1	1	497	705	36,500
616536	400	1	1	550	730	46,000
616537	450	1	1	602	750	135,000
616539	560	1	1	730	850	88,100
616523	630	1	1	805	940	135,000
616541	800	1	1	1005	1065	207,000
616434	1000	1	1	1245	1145	435,000
616435	1200	1	1	1450	1290	435,000