

# ASA VL 225

## Sedlová tvarovka XL

- určená k vysazení odbočky velké dimenze z hlavního řadu z PE-HD
- díky technologii montáže není nutné kompletně odkrýt ani uzavřít hlavní řad
- odbočková část na tupo, lze spojovat pomocí spojky AM nebo AMKG
- oblast navrtání ve studené zóně, navrtávat po vychladnutí spoje
- odkrytá topná spirála k optimálnímu přenosu tepla
- široká svařovací zóna, dlouhá studená zóna
- montáž se provádí pomocí přístroje VACUPUMP
- navrtání pomocí navrtávacího zařízení FWAB ASA

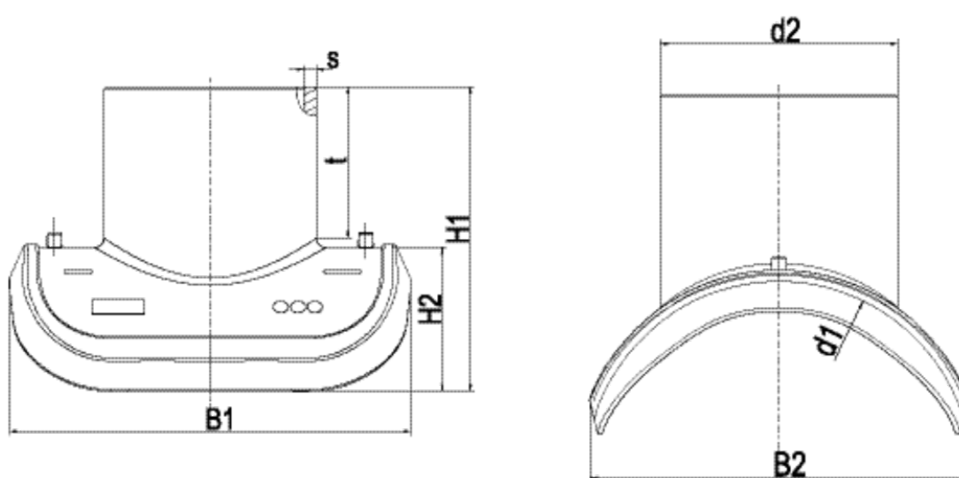

Objednací číslo	d <sub>1</sub>	d <sub>2</sub>	Balení karton	Balení paleta	t	s	H1	H2	B1	B2	Hmotnost kg/ks
682640	355	225	1	4	144	13,4	322	152	425	359	3,080
682641	450	225	1	6	144	13,4	287	117	425	376	2,900
682642	560	225	1	6	144	13,4	277	107	425	412	3,065
682643	630	225	1	6	144	13,4	263	96	425	416	3,080