

Oblouk 60° - dlouhé provedení, bezešvý

- určený pro spojování metodou na tupo s PE-HD potrubím PE 80, PE 100, PE 100 RC
- ohýbaný, bezešvý s hladkými konci
- dlouhé provedení pro svařování pomocí elektrotvarovek FRIALEN nebo na tupo
- jiné provedení, poloměr ohybu a rozměry na vyžádání
- materiál PE 100 RC v dimenzích d 110 - d 355 mm SDR 11 i 17, ostatní dimenze materiál PE 100
- při výrobě je možný vznik odchylky $\pm 3^\circ$. Na tuto se nevztahuje případná reklamacie.
- maximální provozní tlak 16 barů (voda)/ 10 barů (plyn)

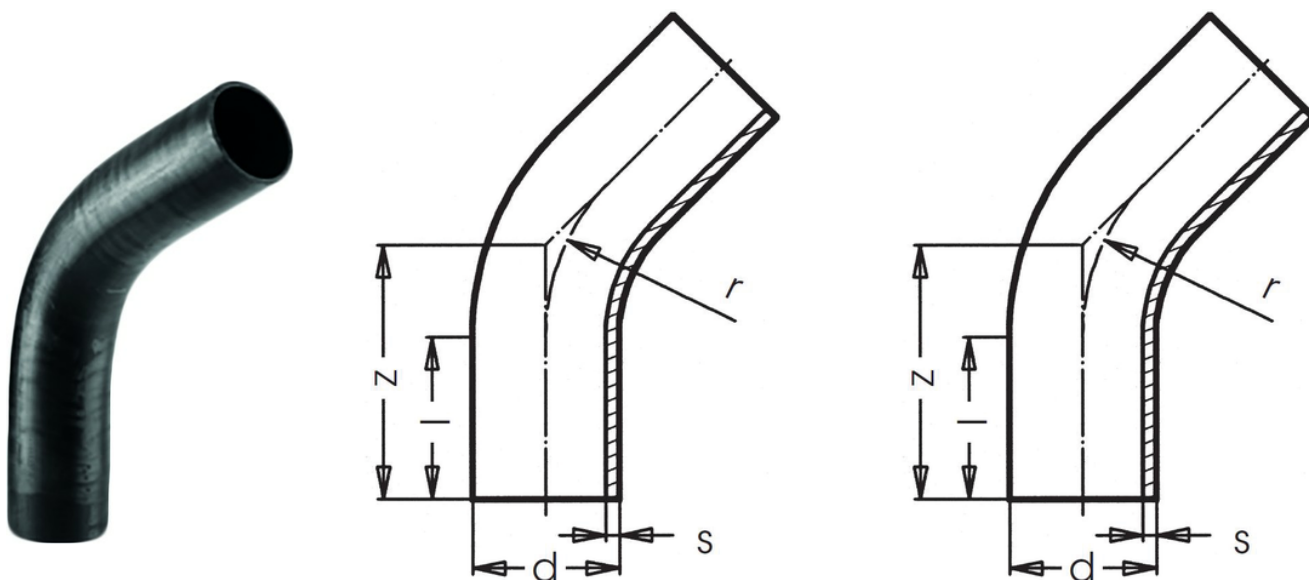

Objednací číslo	d	Název výrobku	SDR	s	l	z	Hmotnost kg/ks	Materiál	Použití	Rádus	r
190563517	50	Oblouk 60° - dlouhé provedení, bezešvý	17	3	100	175	0.1	PE 100	voda, plyn	1,5 x d	75
190663511	63	Oblouk 60° - dlouhé provedení, bezešvý	11	5.8	100	180	0.3	PE 100	voda, plyn	1,5 x d	95
190663517	63	Oblouk 60° - dlouhé provedení, bezešvý	17	3.8	100	180	0.2	PE 100	voda, plyn	1,5 x d	95
190763511	75	Oblouk 60° - dlouhé provedení, bezešvý	11	6.9	100	220	0.6	PE 100	voda, plyn	1,5 x d	113
190763517	75	Oblouk 60° - dlouhé provedení, bezešvý	17	4.5	100	220	0.4	PE 100	voda, plyn	1,5 x d	113
190963511	90	Oblouk 60° - dlouhé provedení, bezešvý	11	8.2	150	250	1	PE 100 RC	voda, plyn	1,5 x d	135
190963517	90	Oblouk 60° - dlouhé provedení, bezešvý	17	5.4	150	250	0.7	PE 100	voda, plyn	1,5 x d	135
191163511	110	Oblouk 60° - dlouhé provedení, bezešvý	11	10	150	280	1.6	PE 100 RC	voda, plyn	1,5 x d	165

Oblouk 60° - dlouhé provedení, bezešvý

Objednací číslo	d	Název výrobku	SDR	s	l	z	Hmotnost kg/ks	Materiál	Použití	Rádius	r
191163517	110	Oblouk 60° - dlouhé provedení, bezešvý	17	6.6	150	280	1.1	PE 100 RC	voda, plyn	1,5 x d	165
191263511	125	Oblouk 60° - dlouhé provedení, bezešvý	11	11.4	150	300	2.3	PE 100 RC	voda, plyn	1,5 x d	188
191263517	125	Oblouk 60° - dlouhé provedení, bezešvý	17	7.4	150	300	1.5	PE 100 RC	voda, plyn	1,5 x d	188
191463511	140	Oblouk 60° - dlouhé provedení, bezešvý	11	12.7	150	350	3.3	PE 100 RC	voda, plyn	1,5 x d	210
191463517	140	Oblouk 60° - dlouhé provedení, bezešvý	17	8.3	150	350	2.2	PE 100 RC	voda, plyn	1,5 x d	210
191663511	160	Oblouk 60° - dlouhé provedení, bezešvý	11	14.6	150	380	4.7	PE 100 RC	voda, plyn	1,5 x d	240
191663517	160	Oblouk 60° - dlouhé provedení, bezešvý	17	9.5	150	380	3.2	PE 100 RC	voda, plyn	1,5 x d	240
191863511	180	Oblouk 60° - dlouhé provedení, bezešvý	11	16.4	150	410	6.4	PE 100 RC	voda, plyn	1,5 x d	270
191863517	180	Oblouk 60° - dlouhé provedení, bezešvý	17	10.7	150	410	4.3	PE 100 RC	voda, plyn	1,5 x d	270
192063511	200	Oblouk 60° - dlouhé provedení, bezešvý	11	18.2	150	430	8.3	PE 100 RC	voda, plyn	1,5 x d	300
192063517	200	Oblouk 60° - dlouhé provedení, bezešvý	17	11.9	150	430	5.6	PE 100 RC	voda, plyn	1,5 x d	300
192263511	225	Oblouk 60° - dlouhé provedení, bezešvý	11	20.5	150	450	10.9	PE 100 RC	voda, plyn	1,5 x d	338
192263517	225	Oblouk 60° - dlouhé provedení, bezešvý	17	13.4	150	450	7.4	PE 100 RC	voda, plyn	1,5 x d	338
192563511	250	Oblouk 60° - dlouhé provedení, bezešvý	11	22.7	250	570	17.1	PE 100 RC	voda, plyn	1,5 x d	375
192563517	250	Oblouk 60° - dlouhé provedení, bezešvý	17	14.8	250	570	11.5	PE 100 RC	voda, plyn	1,5 x d	375
192863511	280	Oblouk 60° - dlouhé provedení, bezešvý	11	25.4	250	580	21.7	PE 100 RC	voda, plyn	1,5 x d	420
192863517	280	Oblouk 60° - dlouhé provedení, bezešvý	17	16.6	250	580	14.7	PE 100 RC	voda, plyn	1,5 x d	420
193163511	315	Oblouk 60° - dlouhé provedení, bezešvý	11	28.6	300	690	32.8	PE 100 RC	voda, plyn	1,5 x d	496
193163517	315	Oblouk 60° - dlouhé provedení, bezešvý	17	18.7	300	690	22.2	PE 100 RC	voda, plyn	1,5 x d	496
193563511	355	Oblouk 60° - dlouhé provedení, bezešvý	11	32.2	300	760	45.7	PE 100 RC	voda, plyn	1,5 x d	560
193563517	355	Oblouk 60° - dlouhé provedení, bezešvý	17	21.1	300	760	31	PE 100 RC	voda, plyn	1,5 x d	560

Oblouk 60° - dlouhé provedení, bezešvý

Objednací číslo	d	Název výrobku	SDR	s	l	z	Hmotnost kg/ks	Materiál	Použití	Rádius	r
194063511	400	Oblouk 60° - dlouhé provedení, bezešvý	11	36.3	300	780	59.4	PE 100	voda, plyn	1,5 x d	637
194063517	400	Oblouk 60° - dlouhé provedení, bezešvý	17	23.7	300	780	40.1	PE 100	voda, plyn	1,5 x d	637
194563511	450	Oblouk 60° - dlouhé provedení, bezešvý	11	40.9	300	820	78.9	PE 100	voda, plyn	1,5 x d	711
194563517	450	Oblouk 60° - dlouhé provedení, bezešvý	17	26.7	300	820	53.3	PE 100	voda, plyn	1,5 x d	711
195063511	500	Oblouk 60° - dlouhé provedení, bezešvý	11	45.4	300	960	114.2	PE 100	voda, plyn	1,5 x d	783
195063517	500	Oblouk 60° - dlouhé provedení, bezešvý	17	29.7	300	960	77.3	PE 100	voda, plyn	1,5 x d	783
195663511	560	Oblouk 60° - dlouhé provedení, bezešvý	11	50.8	350	980	145.5	PE 100	voda, plyn	1,5 x d	877
195663517	560	Oblouk 60° - dlouhé provedení, bezešvý	17	33.2	350	980	98.4	PE 100	voda, plyn	1,5 x d	877
196363511	630	Oblouk 60° - dlouhé provedení, bezešvý	11	57.2	350	1200	226.9	PE 100	voda, plyn	1,5 x d	955
196363517	630	Oblouk 60° - dlouhé provedení, bezešvý	17	37.4	350	1200	153.5	PE 100	voda, plyn	1,5 x d	955
197163517	710	Oblouk 60° - dlouhé provedení, bezešvý	17	42.1	350	1450	235.6	PE 100	voda, plyn	1,5 x d	1128
198063517	800	Oblouk 60° - dlouhé provedení, bezešvý	17	47.4	350	1500	307.9	PE 100	voda, plyn	1,5 x d	1274