

DAV TL

Navrtávací odbočkový ventil s prodlouženým hrdlem Top-Loading

- integrovaný vrták s horním a spodním dorazem vedený v kovovém pouzdře
- ovládací mechanismus armatury z nerezové oceli 1.4305
- max. 10 otáček k otevření/uzavření odbočky
- 100 % průchod do odbočky
- oblast navrtání ve studené zóně, navrtávat po vychladnutí spoje
- bezúdržbový, ovládaný zemní soupravou EBS
- čtyřhran pro ovládání SW 14
- odbočková část na tupo, prodloužená pro možnost opakovaného svaření
- odkrytá topná spirála k optimálnímu přenosu tepla
- široká svařovací zóna, dlouhá studená zóna
- indikátor vizuální kontroly svařování
- bezúnikové a beztřískové navrtání za tlaku do 10 barů (plyn) nebo 16 barů (voda)
- použití pro všechny dimenze dle uvedeného rozmezí
- montáž pomocí přítlačného zařízení Top-Loading

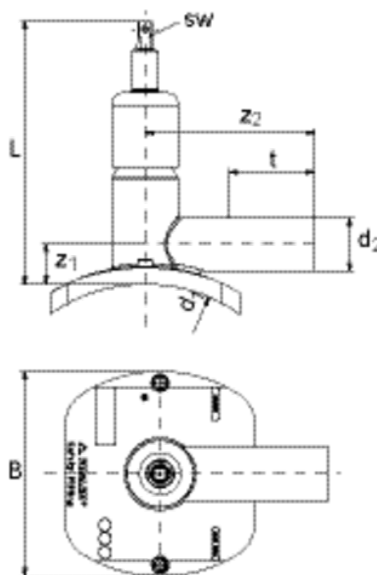

Objednací číslo	d ₁	d ₂	Balení karton	Balení paleta	L	t	z ₁	z ₂	B	Vrták Ø d ₁	Otevřeno/uzavřeno	Hmotnost kg/ks
616464	250-315	63	7	56	251	117	42	176	220	30	10	2,455
616465	355-400	63	7	56	251	117	42	176	220	30	10	2,459