

DAP

Navrtávací odbočkový T kus s paralelním prodlouženým hrdlem

- k horizontální vestavbě v případě nízkého zásypu
- bezúnikové a beztržkové navrtání za tlaku do 10 barů (plyn) nebo 16 barů (voda)
- integrovaný vrták s horním a spodním dorazem vedený v kovovém pouzdře
- oblast navrtání ve studené zóně, navrtávat po vychladnutí spoje uzavírací zátka s těsnícím O-kroužkem
- možnost bezpeč. zaslepení domku navrtávky (do d_1 75 mm pomocí zásepky MV d 40, od d_1 90 mm pomocí zásepky K)
- konstrukce umožňuje provedení tlakové zkoušky domovní přípojky před navrtáním (adaptér FWDPA)
- odbočková část na tupo, prodloužená pro možnost opakovaného svaření
- odkrytá topná spirála k optimálnímu přenosu tepla
- široká svařovací zóna, dlouhá studená zóna

1) maximálně přípustný provozní tlak 10 barů (voda)/5 barů (plyn)

2) minimální objednané množství = 1 ucelené balení

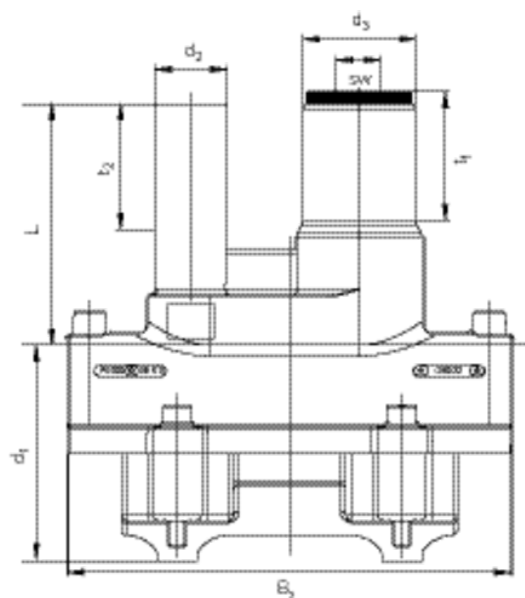

Objednací číslo	d_1	d_2	Balení karton	Balení paleta	d_3	L	t_1	t_2	Vrták Ø d_α	Hmotnost kg/ks
616042	63	32	16	288	40	125	50	84	21	0,630
615581	110	32	12	96	50	158	58	115	30	1,280
615606	110	50	12	96	50	158	58	115	30	1,380
615711	125	32	12	96	50	158	58	115	30	1,310
615712	125	50	12	96	50	158	58	115	30	1,360
615713	160	32	8	64	50	170	70	115	30	1,540
615714	160	50	8	64	50	170	70	115	30	1,560
615715	180	32	6	48	50	170	70	115	30	1,540
615716	180	50	6	48	50	170	70	115	30	1,560
615717	225	32	6	48	50	170	72	115	30	1,570
615718	225	50	6	48	50	170	72	115	30	1,590