

## AKHP TL

### Souprava kulového kohoutu pro navrtání za tlaku Top-Loading

- oblast navrtání ve studené zóně, navrtávat po vychladnutí spoje
- použití pro všechny dimenze dle uvedeného rozpětí
- montáž pomocí přítlačného zařízení Top-Loading
- spolehlivé uzavření pootočením o 1/4 otáčky (90°)
- bezúdržbový, nevyžaduje žádnou protikorozní ochranu
- ovládaný zemní soupravou KH T (není součástí balení)
- otevřená a uzavřená pozice s dorazem
- dlouhý konec umožňuje svaření elektrotvarovkou či na tupo
- obráběná koule kohoutu zajišťuje dokonalou těsnost
- $d_1$  od  $d$  500 do  $d$  560 mm pro trubky SDR 17
- kulový kohout z PE umožňující navrtání odbočky z hlavního řadu za tlaku
- bezúnikové a beztřískové navrtání do 10 barů (plyn) a 16 barů (voda) pomocí obvyklého navrtávacího zařízení

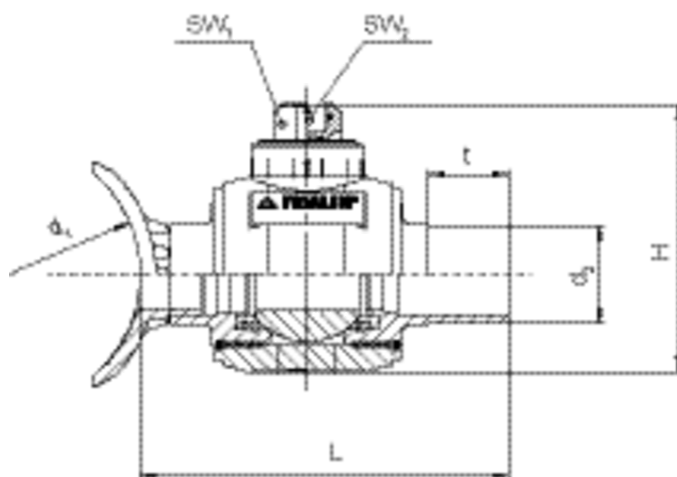

Objednací číslo	$d_1$	$d_2$	Balení karton	Balení paleta	L	t	SW <sub>1</sub>	sw2	H	Vrták $\varnothing d_a$	Hmotnost kg/ks
615526	250-450 (- 560)	90	4	32	335	90	50 x 50	25	240	60	4,470