

SAFL

Navrtávací sedlová odbočka s přírubou

- určená k vysazení odbočky a přírubovému napojení běžně dodávaných vodovodních armatur
- pro navrtání bez tlaku či za tlaku přes napojenou armaturu
- nutné použít podložky pod šrouby
- 100 % průchod do odbočky
- oblast navrtání ve studené zóně, navrtávat po vychladnutí spoje
- odkrytá topná spirála k optimálnímu přenosu tepla
- široká svařovací zóna, dlouhá studená zóna
- navrtání se provádí běžně dostupným navrtávacím zařízením (doporučujeme zařízení firmy Hütz & Baumgarten)

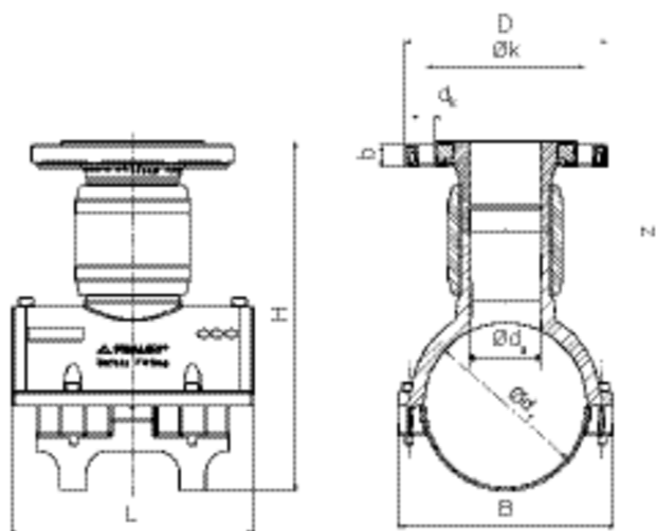

Objednací číslo	d ₁ DN	Balení karton	Balení paleta	D	L	B	dk	Z	Ø k	H	b	Vrták Ø d _a	Hmotnost kg/ks
616016	110/80	3	54	204	190	165	16,5	180	160	296	25	65	3,700
616017	125/80	2	36	204	205	185	16,5	180	160	311	25	65	3,940
616018	160/80	2	36	204	245	217	16,5	180	160	346	25	65	4,320
616019	180/80	2	36	204	285	241	16,5	180	160	366	25	65	4,610
616020	225/80	2	16	204	284	286	16,5	180	160	411	25	65	4,720
616022	160/100	2	36	224	245	217	16,5	180	180	346	27	84	5,270
616024	225/100	2	16	224	284	286	16,5	180	180	411	27	84	5,635