

RSV

Opravárenská tvarovka

- k opravě drobných poškození trubky bez či při úniku média
- při úniku média jen za použití ucpávací zátky (není součástí balení)
- složená ze dvou sedlových částí
- odkrytá topná spirála k optimálnímu přenosu tepla
- široká svařovací zóna, dlouhá studená zóna
- indikátor vizuální kontroly svařování
- čárový kód pro plně automatický svařovací proces

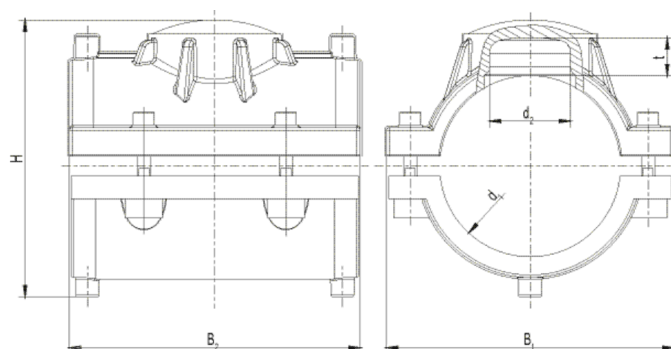

Objednací číslo	d ₁	d ₂	Balení karton	Balení paleta	t	H	B1	B2	Hmotnost kg/ks
615164	90	50	24	192	21	148	155	150	0,920
615165	110	50	16	128	21	170	178	180	1,162
615166	125	50	15	120	21	183	190	185	1,360
615168	160	50	10	80	21	218	225	195	1,670
615169	180	50	6	48	21	238	240	195	1,810
615170	200	50	5	40	21	258	250	195	1,820
615171	225	50	5	40	21	283	255	195	1,900