

RS TL

Opravářenská sedlová tvarovka Top-Loading

- k opravě drobných poškození trubky bez či při úniku média
- při úniku média jen za použití ucpávací zátky (není součástí balení)
- poškození trubky musí ležet uvnitř plochy d_3 a nesmí zasahovat do oblasti svařovací zóny
- použití pro všechny dimenze dle uvedeného rozmezí
- montáž pomocí přítlačného zařízení Top-Loading
- odkrytá topná spirála k optimálnímu přenosu tepla
- široká svařovací zóna, dlouhá studená zóna
- indikátor vizuální kontroly svařování
- čárový kód pro plně automatický svařovací proces

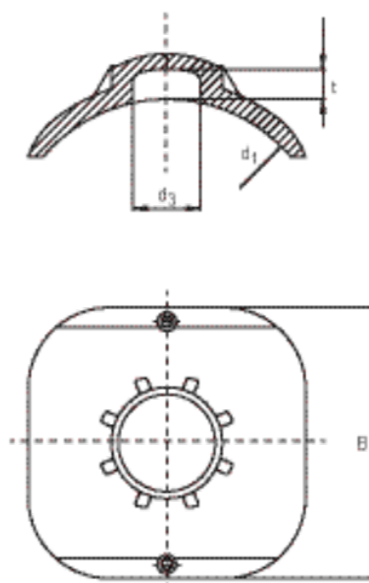

Objednací číslo	d_1	Balení karton	Balení paleta	d_3	t	B	Hmotnost kg/ks
615397	250-560	10	180	50	20	200	0,570