

SPA

Balonovací tvarovka

- sedlová tvarovka pro navrtání potrubí a připojení balonovacího zařízení pro přechodné uzavření potrubí
- mosazná část s vnitřním a vnějším závitem nerozebíratelně spojená se sedlovou tvarovkou a zajištěná proti pootočení
- pro navrtání za tlaku přes napojené balonovací zařízení
- možnost bezpečnostního zaslepení pomocí zásepky SPAK
- 100 % průchod do odbočky
- oblast navrtání ve studené zóně, navrtávat po vychladnutí spoje
- odkrytá topná spirála k optimálnímu přenosu tepla
- široká svařovací zóna, dlouhá studená zóna
- v dimenzi d 63 mm pouze pro trubky SDR 11

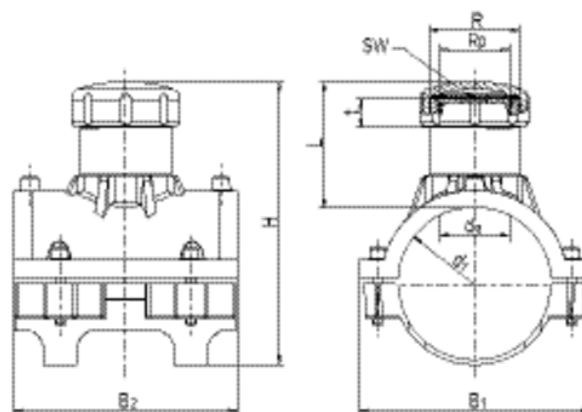

Objednací číslo	d ₁	R _p	Balení karton	Balení paleta	L	t	H	B1	Vrták Ø d ₂	Hmotnost kg/ks	R
612753	63	1 1/8"	20	360	80	19	151	108	31	0,610	1 1/2"
612677	90	2"	16	128	104	24	197	156	56,5	1,390	2 1/2"
612750	110	2"	12	96	104	24	217	178	56,5	1,480	2 1/2"
612751	125	2"	12	96	104	24	232	190	56,5	1,690	2 1/2"
612752	160	2"	8	64	104	24	267	230	56,5	1,830	2 1/2"
612754	180	2"	7	56	104	24	287	235	56,5	1,830	2 1/2"
612755	200	2"	6	48	104	24	307	252	56,5	1,910	2 1/2"
612756	225	2"	5	40	104	24	332	258	56,5	1,920	2 1/2"